



Комплект за конверсия на хидравличен обтягащ блок 533 0097 10 и механично обтягащо рамо 533 0015 10 за BMW

Автомобилен производител:
BMW

Модел: E34, E36, E38, E39,
E46, E53, E60, E61,
E65, E66, E83, Z3, Z4

Двигатели:

E34	520, 525
E36	320, 323, 325, 328
E38	728
E39	520, 523, 525, 528, 530
E46	320, 323, 325, 328, 330
E53	3.0
E60	520, 525, 530
E61	520, 525, 530
E65	730
E66	730
E83	2.5, 3.0
Z3	2.0, 2.2, 2.8, 3.0
Z4	2.2, 2.5, 3.0

OE номера:

11 28 1 427 252 (мех.)
11 28 1 735 899 (мех.)
11 28 1 748 832 (мех.)

Артикулни номера:

533 0015 10 (мех.)
533 0097 10 (хидр.)



Снимка 1: 533 0015 10 (механична конструкция)



Снимка 2: 533 0097 10 (хидравлична конструкция)

Механичното обтягащо рамо 533 0015 10 (Илюстрация 1) в оригиналното оборудване е било заменено с обтегач с хидравлично демпфиране (Илюстрация 2). Като алтернатива Schaeffler Automotive Aftermarket предлага комплект за конверсия, който освен хидравличния демпфер съдържа всички необходими компоненти за преобразуване на механичния в хидравличен обтегач (Илюстрация 3).



Снимка 3: 533 0097 10 — Комплектност на доставката

Пакетът включва съответните инструкции за монтаж, с които се илюстрира начинът за монтиране на компонентите.

Забележка:

На страница 2 на тази Сервизна информационна листовка са показани правилните монтажни позиции на двете конструктивни изпълнения на обтегача.



Комплект за конверсия на хидравличен обтягащ блок 533 0097 10 и механично обтягащо рамо 533 0015 10 за BMW

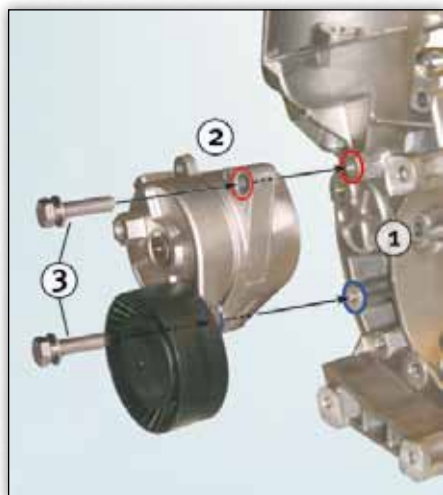

Снимка 4: Монтажно положение на механичното обтягащо рамо

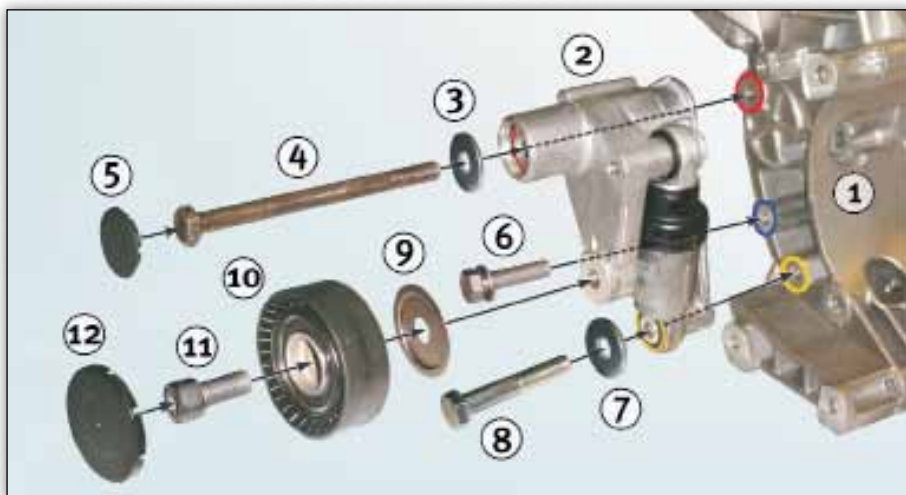

Снимка 5: Монтажно положение на комплекта за хидравлична конверсия 533 0097 10, заедно с всички релевантни компоненти.

Легенда към фигура 4:

- (1) Държач на блока на двигателя*
- (2) Обтягащо рамо 533 0015 10
- (3) фиксиращи болта M8x35*

Легенда към фигура 5:

- (1) Държач на блока на двигателя*
- (2) Обтягащо рамо 534 0009 10
- (3) шайба M8x21x2 мм
- (4) болт M8x105 мм
- (5) Капак 30x4.2 мм
- (6) болт M8x35 мм
- (7) шайба M8x21x2 мм
- (8) болт M8x50 мм
- (9) Плоча M10x40x1,5 мм
- (10) Отклоняваща ролка 532 0001 10
- (11) болт M10x25 мм
- (12) Капак 55x5 мм

Забележка:

Обърнете внимание, че за да се гарантира правилната работа за конструкциите на механичния и хидравличен обтегач, трябва да се използват различни монтажни отвори.



Спазвайте указанията на производителя на превозното средство!

*) Не се включва с част или комплект+

Съответните резервни части ще намерите в нашия онлайн каталог на адрес www.Schaeffler-Aftermarket.com или в RepXpert на адрес www.RepXpert.com.

Състояние към 06.2008
INA 0022

Запазваме си правото за технически промени
© 2008 Schaeffler Automotive Aftermarket

